

2010 EMMEN Banger reglement.

Rijders word verplicht volgend reglement goed en nauwlettend door te lezen. Dit reglement zal nadrukkelijk gevolgd worden door keurmeesters en de organisatie. Bij overtredingen of andere onacceptabele feiten zullen maatregelen worden genomen.

Algemene regels:

- a. Alle vlagsignalen moeten onmiddellijk gehoorzaamd worden.
 1. geel: niet op auto's inrijden. Rustig aan doen. Mogelijk gevaar op de baan.
 2. rood: onmiddellijk stoppen! Dus ook niet langzaam rijden!
 3. zwart wit: start en finish vlag. Let op bij rood is het pas einde wedstrijd!
 4. Blauw: tegen verkeer in rijden toegestaan. Alleen aan het einde van de DD.
 5. Zwart: aangewezen persoon dient onmiddellijk te stoppen.
- b. Het is verboden voor rijders om drugs of alcohol te gebruiken. In Emmen op het rennerskwartier mag tijdens de wedstrijden helemaal geen alcohol genuttigd worden.
- c. Er zijn geen passagiers toegestaan in de auto. Alleen tijdens voorstellingsronde of ere ronde mag de coureur op de auto zitten.
- d. Banger racing is een fullcontact sport. Rijders kunnen racen voor de overwinning of proberen te winnen door tegenstanders uit te schakelen. Alle races kwalificaties of finales worden in 1 richting gereden. Het is dus niet toegestaan om tegen de richting in te rijden. Alleen bij het veilig terugkeren op de baan.
- e. In Emmen is het niet toegestaan om uit te stappen. Alleen in een onveilige situatie zal een vlagger hier bij helpen.
- f. Een rijder is verantwoordelijk voor monteur en eventuele aanhang ten alle tijden. Eventuele gevolgen komen ook bij de rijder te liggen.
- g. Een rijder is er verantwoordelijk voor zijn gedeelte in de pits net zo achter te laten als dat hij dit aan het begin van de dag heeft aangetroffen.
- h. In de pits is het alleen toegestaan om stapvoets te rijden. (dus geen testronpjes)
- i. Keuren gebeurt alleen in het bijzijn van coureur en keurmeesters. Dus zonder monteur of aanhang. Auto dient volledig wedstrijdklar te zijn bij keuring, inclusief: helm, nekband, overall en handschoenen.
- j. Wedstrijdleiding kan op elk moment de auto aan een herkeuring onderwerpen.
- k. Wanneer een coureur bij andere organisaties voor zware delicten geschorst is, kan de wedstrijdleiding deze coureur weigeren.
- l. Een coureur dient minimaal 18 jaar te zijn. En dient ook zelf de auto te besturen.
- m. Het is verboden om te ruilen van auto of om monteur te laten deelnemen tijdens een wedstrijddag.
- n. Brandwerende/vertragende kleding word aangeraden.
- o. Het is verplicht een zeil onder de auto te hebben.
- p. Organisatie is ten alle tijde gerechtigd om sancties te geven voor gebeurtenissen op en rondom de baan.

- **Drank en drugs zijn te allen tijde verboden. Wanneer dit geconstateerd wordt staat hier gelijk 1 jaar schorsing op!**
- **Onnozel gedrag op en rondom de baan en rennerskwartier, leid tot direct opladen op de wedstrijddag!**
- **Geweld naar wedstrijdleiding, officials, keurmeesters, hulpverleners, medecoureurs of andere vrijwilligers leid tot levenslange schorsing!**

Regels voor het bouwen van de auto:

1. *type auto:*

- achterwiel aangedreven.
- minimale grote ongeveer van Volvo 240, Ford Granada.
- Bij twijfel contact opnemen met organisatie.
- Geen 4x4, geen cabriolet, geen bussen.

2. *Strippen auto:*

- Al** het glas, spiegels, plastic en interieur (inclusief volledig dashboard) verwijderen.
- Bestuurders deur ontdoen van alles.
- Volledige trekhaak en toebehoren verwijderen.
- Beugels en afdekplaten voor reservewiel volledig verwijderen
- Benzine tank volledig verwijderen of **duidelijk** zichtbaar lekprikken
- Alleen met originele bumper rijden. Plastic bumpers verwijderen. Gasdempers tussen de bumper en chassis balk verwijderen.

3. *Kooi:*

- Een deugdelijk H frame met minimale koker maten 80mm X 80mm X 3mm. Hieraan deugdelijk bevestigd de accubak met daarin een deugdelijk bevestigd afgeschermd accu en de brandstoftank voorzien van terugslagklep. Brandstoftank niet met scherpe delen of hoeken te ver naar voren uit laten steken.
- Bij elke poot minimaal met 2 bouten M12 door dak en vloer doorbouten.
- Kokers voorzien van vierkante plaat met minimale afmetingen van 125mm vierkant.
- Dwarsbalk dient deugdelijk vast gelast te zitten aan de standers. En eventueel aan de bestuurders kant met een plaat vastbouten aan de B stijl.
- De stoel dient op schouderhoogte goed vastgemaakt te zijn aan de kooi.
- Eventueel voorbeeld hieronder.

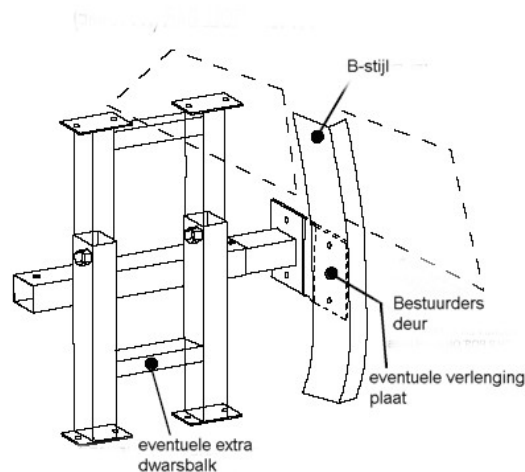

4. *Deur plaat, voetenbak en dakplaat:*

- a. De deurplaat is verplicht. Deze moet minimaal 10 cm en mag maximaal 25 cm voorbij de A en de B stijl komen, met een minimale hoogte van 40cm. En minimaal 10mm dik. De deurplaat moet met minimaal 6 bouten vastzitten.
- b. Het is verplicht 2 bouten door de A stijl en 2 bouten door de B stijl te hebben. Dit moeten minimaal m12 bouten zijn. Het is niet toegestaan hier wartels en centerpennen voor te gebruiken. Dus verplicht om draadeinden of bouten te gebruiken voor de deurplaat. Bij een 2 deurs auto (dus geen B stijl) dienen de bouten door de kooi te gaan. Hierbij moeten de tussenruimtes om de draadeinden opgevuld worden met een koker.
- c. Het is niet toegestaan een 3^e raamstijl te plaatsen (koker van dakplaat tot watertank) ook de bekende raambanden (zonneklep) bovenin is niet toegestaan.
- d. Dakplaat is alleen verplicht te plaatsen ter vervanging van het zonnedak. Het dient een metalen plaat te zijn. De plaat mag gelast of gebout worden. De afmetingen hier voor zijn rondom het zonnedak maximaal 10cm overlapping. De dakplaat mag niet vast zitten aan de kooi. (dit in verband met eventueel losknippen auto) er dient afstand te zijn tussen de kooi en dakplaat zodat het dak hier kan plooiën. Wanneer dit niet mogelijk is dakraam dichtmaken met origineel plaatwerk!
- e. Voetenbak of plaat is verplicht. Deze moet het volledige gedeelte van de vloer, waar de voeten komen bedekken. Vloerplaat dient met minimaal 4 bouten minimaal M10 vast gezet te worden.

5. *Verstevinging:*

- a. Bestuurders deur mag volledig dicht gelast worden. Topbar in bestuurders deur is verplicht. In bijrijders deur niet toegestaan. De topbar mag ook in de achterste deur gelast worden maar niet verder dan de achterkant van de kooi.
- b. De andere deuren mogen met bouten vastgezet worden. Maximum aantal bouten is 4 per deur hierbij mogen platen gebruikt worden, deze mogen niet groter zijn dan 10cm rond of vierkant.
- c. Wanneer men hiervoor platen gebruikt maximaal 5 bouten per plaat. Maximale afmetingen van de plaat is 30cm X 30cm.
- d. Afgordelen van de stijlen is toegestaan dit over een lengte van 25cm.
- e. Driehoekige platen aan de achterzijde van de motorkap zijn verplicht. Deze mogen gelast of gebout worden. Eventueel hier strippen voor gebruiken. De korte zijden van de driehoek mogen maximaal 40cm lang zijn.
- f. Motorkap dient goed vast gezet te worden dit met maximaal 4 bouten of centerpennen. Motorkap op de originele plek houden dus niet verder naar voren en/of omvouwen. Bouten of centerpennen mogen maximaal 5cm boven moer of wartel uitsteken het is verplicht om de wartel te borgen met tape of trekbandje zodat deze niet te verliezen is.
- g. Het is toegestaan crashtubes te gebruiken. Dit mag alleen een losse koker zijn rondom bouten draadeinden of centerpennen. Dus zonder eindplaat. Deze crashtubes mogen geen eindplaten hebben, vastgelast of vast gebout zijn.
- h. Platen voor het vastzetten van de motorkappen mogen niet groter zijn dan 15cm X 15cm. Het is toegestaan kleine kokertjes op chassis balk te lassen, dit niet groter dan 3cm X 3cm en niet langer als 5 cm.
- i. De kofferklep mag vastgezet worden met maximaal 4 bouten. Of op 4 punten gelast, maximaal 5cm lassen.

- j. Het is toegestaan de voorschermen om te vouwen en eventueel met maximaal 2 bouten per scherm vast te zetten hierbij geen platen of strippen gebruiken.
- k. Het is toegestaan een kleine beugel te maken voor de ophanging van het stuur. Het is niet toegestaan bouwstempels of kokers tussen de A stijlen te plaatsen.
- l. De versnellingsbak mag met een extra steun of wartel vastgezet te worden. Het is toegestaan tunnelstrips te monteren. Deze niet groter dan 50cm X 10cm.
- m. Het is toegestaan de stuurarmen en draagarmen te verstevigen. Dit door er extra materiaal aan te lassen. Deze dus niet vervangen door zelfgemaakte exemplaren.
- n. Subframes van bijvoorbeeld een Ford Granada mogen vast gezet worden met grotere platen achter moeren en bouten. Bij Jaguar, Rover en Rolls Royce mogen deze vast gelast worden. Dit alleen rondom de originele boutpunten. Dus niet volledig aflassen.
- o. Bij een Amerikaanse auto is het toegestaan de carrosserie en chassis aan elkaar vast te maken. Dit mag vanaf het schutbord tot aan de achterkant van de kooi gelast of gebout worden. Dus niet in kofferbak of motorruimte. Voor vast zetten motorkap zie punt 5g.
- p. Het is niet toegestaan om purschuim (of andere vormen schuim), hout en beton te gebruiken in de auto.
- q. Het is niet toegestaan om auto's op wat voor manier dan ook verder te verstevigen.

6. *Brandstof systeem:*

- a. Mechanisch aangedreven pompen mogen vervangen worden door elektrische pompen.
- b. De originele tank moet verwijderd of duidelijk zichtbaar lek gestoken worden en vervangen door een gelaste tank. Maximale inhoud ongeveer 15 liter. Deze tank moet dus op de kooi bevestigd zijn. De tank mag op geen enkele manier lekken. De tank moet voorzien zijn van een metalen dop.
- c. Alle aansluitingen dienen bovenop de tank te zitten. De overloop slang moet onder de bodem van de auto eindigen. **Een terugslagklep in deze slang is verplicht.**
- d. Alle leidingen moeten originele brandstofleidingen zijn en in goede conditie zijn. De leidingen dienen deugdelijk vast te zitten.
- e. Een kraan in de aanvoer leiding is verplicht en dient binnen hand bereik van coureur bevestigd te zijn.

7. *Elektrisch systeem:*

- a. Accu's dienen deugdelijk vastgezet worden in een beugel of bak. En compleet bedekt met een materiaal wat accu zuur tegenhoudt. Accu's moeten bevestigd worden aan de kooi. Niet op een andere plek in de auto op de vloer vastzetten.
- b. De bekabeling dient volledig geïsoleerd te zijn en op een correcte manier aan gesloten. Niet provisorisch met plakband in elkaar plakken.
- c. Ontsteking en starten met behulp van een schakelaar of contact gebeuren, op een dusdanige manier dat dit door de coureur altijd te onderbreken is.
- d. Een massa schakelaar is verplicht! Deze moet op een plek bevestigd worden zodat de coureur of een omstander van buitenaf deze altijd kan bedienen. Dus ook duidelijk zichtbaar plaatsen voor omstanders.

8. *koel systeem:*

- a. alle soorten watertanks moeten onder de motorkap blijven. De motorkap moet hierbij zijn originele vorm houden. Het is niet toegestaan een U tank te gebruiken. L tanks mogen niet verder naar voren uitsteken dan 5cm achter de voorkant van de motor. De voorkant van de motor is niet de riemschijven of waterpomp maar echt het blok zelf. Dit moet duidelijk zichtbaar zijn.
- b. Water tanks dienen vast gezet te worden met bouten of draadeinden.
- c. Het is niet toegestaan watertanks door de vuurwand heen te laten steken. Wanneer er originele gaten in de vuurwand zitten dienen deze dichtgemaakt te worden.
- d. Elke watertank moet voorzien zijn van een overloop deze moet onder de auto lopen.
- e. Het is niet toegestaan gaten in de motorkap te slijpen om de watertank passend te maken. Enkel alleen voor de vulopening een klein gat van 15cm X 15cm
- f. Aansluitingen aan het blok mogen aangepast worden maar niet verstevigd.

9. *motoren versnellingsbakken:*

- a. het is toegestaan motoren en versnellingsbakken te wisselen. Motorsteunen en baksteunen mogen vervangen worden maar dienen op de originele punten van de auto bevestigd te zijn, enkel op de vooras dus. Extra frames en andere beugels zijn niet toegestaan.
- b. **Injectie is vanaf 2010 toegestaan**, turbo's, superchargers of andere vormen van drukvulling zijn niet toegestaan.
- c. Het ombouwen van motoren moet zo gebeuren dat de vuurwand origineel en compleet blijft. Eventueel een kleine opening voor ontsteking is toegestaan.
- d. Een plaat voor de motor is toegestaan. Zowel bij 4 als 6 cilinder. Deze mag niet groter zijn dan het originele distributie huis. En er zijn geen enorme frames voor bevestiging hiervan toegestaan.
- e. Elke verdere vorm van tuning is toegestaan.

10. *carbureteur en inlaatsysteem:*

- a. injectiemotoren mogen omgebouwd worden naar carbureteur. Welk merk, type of afmetingen men hiervoor kiest mag men zelf weten. Inlaten dienen deugdelijk te zijn en van metaal vervaardigd. Er mag op geen enkele manier ergens brandstof lekken.
- b. De brandstof aanvoer leiding dient deugdelijk vast te zitten aan de carbureteur eventueel met 2 slangenklemmen vast zetten.

11. *banden, veren, remmen, assen, differentieel en uitlaat:*

- a. banden en wielen dienen deugdelijk en passend te zijn. Het origineel aantal moeren of bouten van de auto dient aanwezig en gemonteerd te zijn. Het is verplicht de wielloodjes te verwijderen. Het is niet toegestaan noppenbanden of banden met trekkerprofiel te gebruiken. Nieuwe of opgesneden banden mag wel. Het is niet toegestaan om touwen, gordels of andere dingen om de banden toe te voegen. Het is toegestaan om met binnenbanden of bandenflappen te rijden.
- b. Veren dienen deugdelijk vast te zitten en mogen op geen enkele manier van de auto los kunnen komen. Dus Volvo veren eventueel vast maken met gordels of degelijke klemmen.

- c. Remmen moeten werken het is verplicht dit deugdelijk te hebben. Dit niet alleen voor eigen veiligheid maar ook dit van een ander (vooral ook in de pits)
- d. Achterassen mogen gewisseld worden maar dienen op originele wijze vast gezet te worden dus geen onnodige extra beugels of frames. Dit verwisselen moet dusdanig gebeuren dat de bumperhoogte origineel blijft. Dus achterkanten van auto's mogen geen meter van de grond af komen.
- e. Differentieels mogen gewisseld worden. Eventueel sperdifferentieel is toegestaan. Ook hier geen extra beugels of frames.
- f. Uitlaat systeem moet onder de kap deugdelijk zijn en uitlaten dienen minimaal de lengte te hebben om onder de auto te eindigen.

12. veiligheidsvoorschriften:

- a. Het is verplicht **deugdelijke** gordels (zonder rafels scheuren etc.) te gebruiken. Deze dienen **deugdelijk** vastgezet te worden aan de kooi of voetenbak. Een vierpunts gordel is verplicht maar een vijfpunts gordel wordt aangeraden.
- b. Een fatsoenlijke hoofdsteun aan de stoel of kooi is verplicht. De stoel dient overigens goed vastgezet te worden en mag in geen geval los komen tijdens de wedstrijd.
- c. Helm is verplicht, deze moet er netjes en onbeschadigd uitzien. Het schuim aan de binnenkant mag niet uitgedroogd of gescheurd zijn. En moet voorzien zijn van het keurmerk E2205 volgens Europese norm. Een bril of vizier is sterk aan te raden in verband met de ondergrond.
- d. Nekband is verplicht.
- e. Het is verplicht een volledige overall te dragen (dus geen tuinbroek) en handschoenen.
- f. Het is niet toegestaan om vlaggen, reclameborden of andere onnodige attributen op of in de auto te plaatsen.

13. daknummers:

- a. Het is verplicht een daknummer te monteren op de auto. Hoogte hiervan moet 35cm zijn. De minimale breedte van de cijfers is 15cm. De plaat zelf moet een witte kleur hebben en het nummer moet zwart zijn. De plaat mag maximaal 3mm dik zijn. En mag verder niet ter versteviging dienen.
- b. Het startnummer moet aan beide zijden duidelijk zichtbaar zijn, en deugdelijk bevestigd zijn met minimaal 2 bouten m8.

Keurmeesters of wedstrijdleiding hebben het ten alle tijde het voor het zeggen. Onnodige discussies of woordenwisselingen zijn tijdens keuring niet gewenst.

Wanneer men vragen heeft kan men deze altijd van te voren stellen. Niet op de dag zelf met bouw werk komen waar men dan vragen over heeft.