

Bangerstox reglement Emmen 2010

Rijders worden verplicht volgend reglement goed en nauwlettend door te lezen. Dit reglement zal nadrukkelijk gevolgd worden door keurmeesters en de organisatie. Bij overtredingen of andere onacceptabele feiten zullen maatregelen worden genomen.

Algemene regels:

- a. Alle vlagsignalen moeten onmiddellijk gehoorzaamd worden.
 1. Geel hangend: op die plaats is er iemand in gevaar dus daar niet botsen of inhalen. Rustig aan doen.
 2. Geel bewegend: gas los en in treintje rijden absoluut niet inhalen!stoppen op aanwijzing. Op je plaats van de vorige volledige ronde gaan staan er komt een her start
 3. rood: onmiddellijk stoppen! Dus ook niet langzaam rijden!de baan te verlaten op aanwijzing.
 4. zwart wit: start en finish vlag. Let op bij rood is het pas einde wedstrijd!
 5. Zwart: aangewezen persoon dient onmiddellijk te stoppen en naar het midden terrein te gaan
- b. Het is verboden voor rijders om drugs of alcohol te gebruiken. In Emmen op het rennerskwartier mag tijdens de wedstrijden helemaal geen alcohol genuttigd worden.
- c. Er zijn geen passagiers toegestaan in de auto. Alleen tijdens voorstellingsronde of ere ronde mag de coureur op de auto zitten.
- d. Bangerstox is een contact klasse waar alleen linksom rond gedrukt mag worden. Follow- in of inrijden op stil staande auto is verboden
- e. In Emmen is het niet toegestaan om uit te stappen. Alleen in een onveilige situatie zal een vlagger hier bij helpen.
- f. Een rijder is verantwoordelijk voor monteur en eventuele aanhang ten alle tijden. Eventuele gevolgen komen ook bij de rijder te liggen.
- g. Een rijder is er verantwoordelijk voor zijn gedeelte in de pits net zo achter te laten als dat hij dit aan het begin van de dag heeft aangetroffen.
- h. In de pits is het alleen toegestaan om stapvoets te rijden. (dus geen testronddjes)
- i. Keuren gebeurt alleen in het bijzijn van coureur en keurmeesters. Dus zonder monteur of aanhang. Auto dient volledig wedstrijd klaar te zijn bij keuring, inclusief: helm, nekband, overall en handschoenen.
- j. Wedstrijdleiding kan op elk moment de auto aan een herkeuring onderwerpen.
- k. Wanneer een coureur bij andere organisaties voor zware delicten geschorst is, kan de wedstrijdleiding deze coureur weigeren.
- l. Een coureur dient minimaal 16 jaar te zijn. En dient ook zelf de auto te besturen.
- m. Het is verboden om te ruilen van auto of om monteur te laten deelnemen tijdens een wedstrijddag.
- n. Brandwerende/vertragende kleding word aangeraden.
- o. Het is verplicht een zeil onder de auto te hebben.
- p. Organisatie is ten alle tijde gerechtigd om sancties te geven voor gebeurtenissen op en rondom de baan.

- **Drank en drugs zijn te allen tijde verboden. Wanneer dit geconstateerd wordt staat hier gelijk 1 jaar schorsing op!**
- **Onnozel gedrag op en rondom de baan en rennerskwartier, leid tot direct opladen op de wedstrijddag!**
- **Geweld naar wedstrijdleiding, officials, keurmeesters, hulpverleners, medecoureurs of andere vrijwilligers leid tot levenslange schorsing!**

Eisen auto:

- auto alleen toegestaan met originele af fabriek geleverde motor
- tuning van motor en/of aandrijflijn niet toegestaan
- geen 4x4 aandrijving toegestaan
- geen 16 kleppen motoren
- auto maximaal tot 2 liter motorinhoud
- auto maximaal tot 1200 Kg
- zowel voorwiel als achterwiel aangedreven toegestaan
- achterwiel aandrijving mag met spare differentieel rijden voorwielaandrijvers niet injectie toegestaan turbo's en andere soorten drukvulling niet toegestaan
- auto dient van al het interieur op bestuurdersstoel en dashboard na te zijn ontdaan
- buitenom de auto ook al het glas en plastic verwijderen(sierstrips,type plaatjes enz)
- Auto dient op originele banden deel te nemen,geen m+s,opgesneden of profiel banden. maximale breedte 195
- Alle vormen van motor koeling moeten onder de motor kap blijven,watertank is toegestaan mits deze niet als versteviging van de auto gebruikt wordt en niet voor de motor uit komt.
- Koelvloeistof moet vervangen worden door water.
- Auto dient op originele vering en schokbrekers te staan.
- Het is verplicht een daknummer te monteren op de auto. Hoogte hiervan moet 35cm zijn. De minimale breedte van de cijfers is 15 cm. De plaat zelf moet een witte kleur hebben en het nummer moet zwart zijn.
- Originele brandstof tank dient verwijderd of duidelijk lek gemaakt te worden auto moet zijn voorzien van een massa/hoofd schakeling in handbereik van de coureur

Veiligheid auto:

- een deurplaat is verplicht. de minimale dikte is 4mm,de minimale hoogte is 40 cm en de plaat moet 10cm over de a en b stijl komen.
- de deurplaat dient deugdelijk bevestigd te zijn.
- het is verplicht om een paal achter de bestuurders stoel of een bangerbeugel/kooi in de auto te plaatsen. Deze dient goed geborgd te zijn zodat deze niet in of uit kan schuiven
- banger beugel wordt sterk aangeraden.

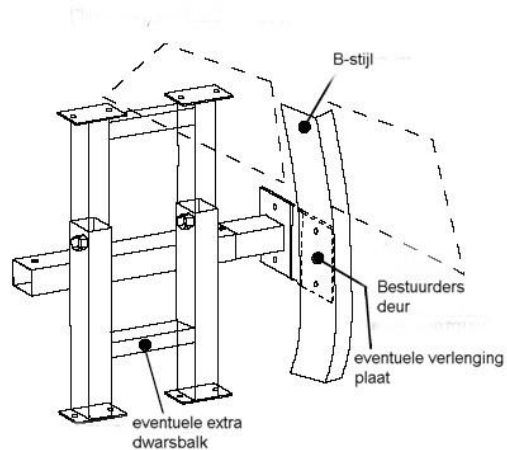

-
- het gebruik van een 4punts gordel is verplicht deze aan de paal/bangerbeugel/kooi of op de originele punten bevestigen. mits deze punten niet te ver achter de paal/beugel/kooi uitkomen
- het is verplicht om een metalen tank in de auto te plaatsen, deze dient deugdelijke vast te zitten aan de bodemplaat of aan de paal/beugel/kooi. Metalen tank dient afgesloten te zijn met dop en op geen enkele manier te kunnen lekken.
- alle brandstofleidingen dienen aan de bovenkant de brandstof tank in en uit te gaan. In de leiding van de ontluchting moet een terug slag klep zitten. Alle slangen dienen geborgd te zijn met slangen klemmen en aangesloten op metalen nippels, dus niet door een gat in de tank
- in de aanvoer leiding van de brandstof moet er binnen het handbereik van de coureur een kogelkraan zitten
- accu dient goed vast te staan en in gepakt te worden zodat deze op geen enkele manier kan lekken, wanneer deze op originele plek achter de motor staat mag deze blijven staan.
- Alle scherpe en uitstekende delen in de cabine moeten zijn verwijderd

Verstevinging:

- Het is toegestaan hoekplaten of metalen strips over de achterste hoeken van de motor kap te plaatsen. lassen of bouten maximale lengte van rechte kant is 30cm
- Alle deuren en kofferklep dienen geborgd te zijn met gordels. geen bouten verder toegestaan. de motorkap met maximaal 2 centerpennen vastzetten.
- Verder mag er niks gelast worden verstevigd worden doorgebout worden aan een auto, geen extra beugels kettingen metalen strippen etc.

Eigen veiligheid:

- het dragen van een volledige overall is verplicht een brandwerende of vertragende word aangeraden
- het dragen van nekband en handschoenen is verplicht
- stoel dient bovenaan vast te zitten aan paal of bangerbeugel en moet zijn voorzien van hoofdsteun
- het dragen van een degelijke en goed gekeurde helm is verplicht

Keurmeesters of wedstrijdleiding hebben het ten alle tijde het voor het zeggen. Onnodige discussies of woordenwisselingen zijn tijdens keuring niet gewenst.