



Reglement: Caravanrace en Achteruitrace, ramp Rollover!!

Algemeen: Dit reglement is een simpele uitvoering van onze standaard reglementen. Een bangerstox auto kan met minimale aanpassingen meedoen, evenals limited, fwd en unlimited banger (mits niet te groot) Mochten we aan het eind vd dag nog tijd hebben voor een dd (dan zijn alleen autos toegestaan die gebouwd zijn volgens het limited bangers of fwd bangers reglement)

Algemeen

Rijders zijn verplicht dit reglement te lezen en de auto volgens dit reglement te bouwen. Alle extra dingen aangebracht die niet of anders in dit reglement staan, zijn verboden en staat uitsluiting van deelname op de desbetreffende wedstrijddag. Elke rijder dient in het bezit te zijn van een NAB jaar of daglicentie.

Algemene regels

A. Alle vlgsignalen dienen te allen tijde gehoorzaamd te worden, en instructies naar de officials:

1. groen: aanvang wedstrijd. Wanneer groene vlag gezwaaid wordt mogen de rijders op het gas.
2. rood: onmiddellijk stoppen! Dus niet doorrijden! Onnodig doorrijden betekent zwarte vlag
3. zwart-wit finish vlag. 1 uitloopronde na start/finish. Let op bij rood is het pas einde wedstrijd!
4. Geel: Er is een gevaarlijke situatie op de baan. Wedstrijd gaat gewoon door maar Geen actie maken bij deze rijder(s).
5. Zwart: aangewezen persoon dient onmiddellijk te stoppen.

B. Het is verboden voor coureurs om drugs en alcohol te gebruiken. Men dient te allen tijde mee te werken aan een drugs/alcoholtest. (bij weigering wordt er bestraft)

C. Er mogen NOOIT passagiers meegenomen worden in de raceauto. (tenzij anders aangegeven door de organisatie bij bijv. voorstellingsronde)

D. Er gelden Bangerstox regels tijdens de manches. Dat betekent er alleen rond geduwd mag worden (zowel links als rechtsom).

Bangeracties zijn verboden (bijv. follow-in, T-Bone, Volgas op bijna stilstaande/stilstaande auto, vasthouden tot in de muur, waving-in van de rijder. (arm uit raam/in de auto en gebaren om geraakt te worden terwijl je al uit bent geschakeld). En opzettelijk tegen verkeer in rijden.

E. Tijdens de wedstrijd is het verboden om uit te stappen. Ook op het middenterrein mag er alleen tijdens de rode vlag uitgestapt worden!

F. Een coureur is ten allen tijde verantwoordelijk voor zijn gedrag en dat van zijn aanhang, Tevens is deze verantwoordelijk om zijn ruimte in de pit net zo achter te laten als aangetroffen. Eventuele gevolgen bij overtreding zijn voor de coureur.

G. Buiten de wedstrijd om is het alleen toegestaan stapvoets te rijden zowel op als naast de baan en in de pits.

H. Keuren gebeurt alleen in het bijzijn van coureur en keurmeesters. Dus zonder monteur of aanhang. Auto wordt alleen wedstrijdklaar gekeurd dus inclusief gordels, helm, nekband en kleding.



I Het is verplicht in de pits te allen tijde een milieukleed van minimaal 2x4m onder de auto te hebben i.v.m. de vergunning. Hier zal streng op gecontroleerd worden dit jaar i.v.m. de vergunning.

Voor je eigen veiligheid maar ook voor die van anderen is het voor elke rijder verplicht om een brandblusser van ten minste 6kg binnen handbereik te hebben in de pits.

J De wedstrijdleiding/keurmeesters kunnen te allen tijde een auto herkeuren. Discussie met keurmeesters wordt niet getolereerd.

K Een coureur dient 18 jaar of ouder te zijn en de auto zelf te besturen zonder beperkingen.

L Het is verboden om, zonder toestemming van de wedstrijdleiding, van auto te wisselen of een rijders wissel te doen tijdens de wedstrijddag.

M het dragen een deugdelijke nekband is verplicht evenals Brandwerende/vertragende kleding, te weten; onderkleding, overall en handschoenen.

N Het dragen van een degelijke nekband/nekbescherming en een crossbril bij crosshelmen/open face helmen is verplicht (geen zonnebrillen of andere brillen).

O. De organisatie is te allen tijde gerechtigd om sancties uit te delen op of naast de baan.

P. Voor, tijdens en na de race dient er te worden geluisterd naar de aanwijzingen van de officials.

Q Tijdens de wedstrijd dient er met verstand te worden gereden, actie onbenullig gedrag wordt bestraft, Een hevig rokende auto zal ook een zwarte vlag krijgen; bij opzet zullen er sancties volgen.

S Je dient met in het bezit te zijn van een AMB/MyLaps MX transponder (dit nummer dient vooraf doorgegeven worden tijdens de inschrijving).

Onnozel gedrag op en rondom de baan/rennerskwartier leidt tot gepaste sanctie.

Geweld naar wedstrijdleiding/officials, rijders of andere vrijwilligers leidt tot levenslange schorsing.

Als je om wat voor reden niet kunt deelnemen meld je netjes af, zodat een andere coureur van de eventuele reservelijst ook de kans krijgt om deel te nemen.

Regels voor het bouwen van de auto

A. Type auto: voorwiel of achterwiel aangedreven autos. Minimum leeggewicht is 1000kg. Max 1500kg. Evt hoger in overleg. (voor caravanrace evt grotere aparte auto toegestaan)

Motorinhoud van 1.6 t/m 3.0l Voor achteruitrace evt lager mogelijk in overleg met de organisatie. (bijv daf 33 en volvo 66)

B. Tuning van motor/en of aandrijflijn is verboden.

C. Geen 4x4 aangedreven auto.

D. Geen turbo motoren toegestaan.

E. Motoren boven de 2000cc geldt niet meer dan 2 kleppen per cilinder

F. Injectiemotoren zijn toegestaan, ombouw naar carburateur ook toegestaan.



2. Strippen van de auto

- A. Alle spiegels, plastic, interieur dient verwijderd te worden, WE RADEN AAN HET DASHBOARD TE VERWIJDEREN, dit is niet verplicht! al het glaswerk dient uit de auto verwijderd te zijn.
- B. Bestuurders deur dient geheel leeg te zijn.
- C. Trekhaak en alle toebehoren dienen verwijderd te worden. (bij caravanrace mag hij blijven zitten)
- D. Benzinetank dient in zijn geheel verwijderd te zijn.

3. H-Frame (hierna Bok genoemd) Een andere vorm van bok, kader is in overleg toegestaan. Geen volledige rolkooi toegestaan/noodzakelijk.

A Een degelijke bok met een minimale maat 50x50x3mm is verplicht. Hieraan moet een degelijke accubak bevestigd zijn welke geen verbinding heeft met de bodemplaat/achterbank en moet voorzien zijn van minimaal 2 keer draadeinden (m12) met die met een metalen strip de accu op zijn plek houden (sjorbanden zijn verboden).

B Bij elke voet moeten minimaal 2x m12 bouten met spiegelplaten/grote carrosserie ringen of min. 5cm grote ringen door het dak en vloer doorbouten.

C Een gelaste topbar (koker bovenaan tussen de staanders) in de kooi is verplicht min. 50x50x3mm en max 10cm onder de dakrand. Hoe hoger hoe beter.

D De stoel dient op schouderhoogte aan de kooi bevestigd te zijn (alleen een sjorband om de hoofdsteun mag NIET)

E De bok mag niet geknikt zijn of beschadigd en moet degelijk gelast te zijn.

F De bok mag niet schuiner staan dan de rugleuning van de stoel (achterover hellend).

G Voorbeeld hieronder:

4. Deurplaat, voetenbak en dakplaat

A Een deurplaat is verplicht en deze moet minimaal 10 cm en max 25 cm voorbij de A & B stijl komen en moet een minimale hoogte van 30cm hebben en minimaal 8mm dik zijn. De deurplaat moet met minimaal 6 bouten vastgezet worden waarvan 2x m12 door de A stijl 6(is makkelijker met Dashboard eruit daarom advies om eruit te halen) en 2x m12 door de B stijl bevestigd zijn waarvan de bouten van de B stijl ook aan de bok bevestigd zijn (dit is verplicht) tenzij de bok

achter de b stijl staat omdat iemand wat langer is dan moeten er 2 extra m12 bouten bevestigd worden door de deur

B Een dakplaat tussen 4 en 6mm is verplicht. Deze moet bevestigd zijn met minimaal 10 m8 bouten en mag max 10 cm de kooi overlappen. De dakplaat mag zijn voorzien van gezette rand over de bovenste deurstijlen.

C Een voetenbak is zeer aan te raden. Deze moet minimaal 5mm dik zijn en rondom een opstaande rand van minimaal 5 cm. Het is toegestaan de voetenbak te voorzien van opstaande randen naar de A stijl en tunnel. De voetenbak moet met minimaal 4x m10 met carrosserie-ringen van min 5cm aan de bodem bevestigd zijn.

D Een topbar in de bestuurdersdeur wordt geadviseerd

voorbeeld H-frame/ bok/ kader

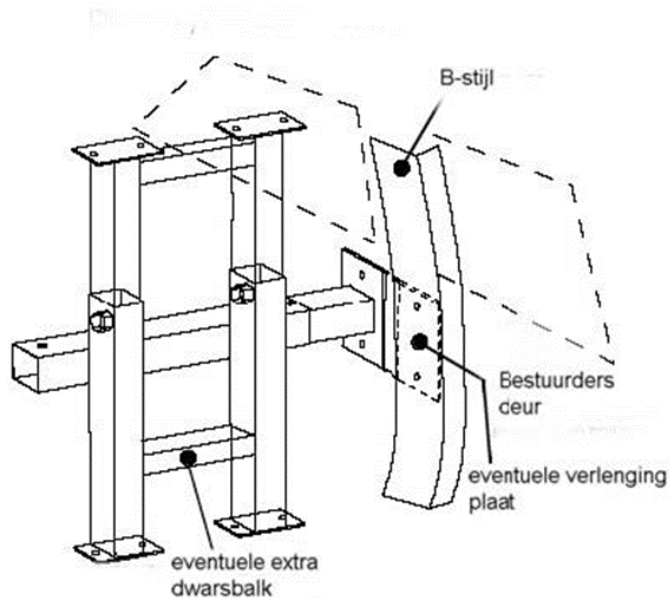

5. Verstevingen

A Deuren en achterklep mogen worden vastgezet worden met max 4 bouten per deel, Lassen niet toegestaan behalve bestuurdersdeur. Wel mag er een plaatje van 10 bij 10 gelast worden onderaan de bijrijdersdeur en dorpel. Gasveren van achterklep dienen verwijderd te zijn.

B. Het is verplicht de stijlen te borgen dmv gordels over minimaal een lengte van 25 cm.

C Driehoekige platen aan de achterzijde van de motorkap zijn toegestaan. Deze mogen gelast of gebout worden. (dit om te voorkomen dat motorkap naar binnenkomt) De overlapping van de motorkap mag maximaal 30 cm lang zijn. Hiervoor mogen ook strips gebruikt worden. Degelijk lassen!

D Motorkap dient goed vastgezet te worden op de originele plek, dit met maximaal 2 bouten of centerpennen indien motorkap nog op de originele schanieren bevestigd is.

Bouten of centerpennen mogen maximaal 5cm boven moer of wartel uitsteken. Het is verplicht om de wartel te borgen met tape of ie-wrap zodat deze niet losraakt. plek houden dus niet verder naar voren en/of omvouwen. Bouten of centerpennen mogen maximaal 5cm boven moer of wartel uitsteken. Het is verplicht om de wartel te borgen met tape of ie-wrap zodat deze niet te verliezen is

E Zelfgemaakte motorsteunen zijn toegestaan mits niet groter dan het origineel en moet op de originele punten gebout vastgezet worden. Ook mogen de motorsteunen NIET gelast worden aan de auto.

F Een plaat voor de motor is toegestaan om belangrijke motodelen te beschermen, en maar aan 1 zijde aan de auto zelf bevestigd zijn de andere kant moet aan de motor of bak bevestigd zijn. G Tevens is het toegestaan om een bescherming rond het oliefilter te maken deze mag niet veel groter zijn dan het filter zelf.



6. Brandstof Systeem

A Mechanisch aangedreven benzine pompen mogen vervangen worden door elektrische. En moet werken op de hoofdschakelaar (dus NIET alleen op de sleutel)

B De originele brandstoftank moet in zijn geheel verwijderd zijn.

C Er moet gebruikt gemaakt worden van een stalen tank (dus geen alu) met een maximale inhoud van 15 liter en mag geen scherpe delen bevatten, tevens MOET deze aan de voorkant van de bok bevestigd worden met minimale ruimte 15 cm (rondom) en maximale ruimte van 40 cm onder de tank naar de bodem, en mag op geen enkele wijze lekken en voorzien zijn van

- een metalen vuldop met rubber afdichtring aan de binnenkant
- ontluuchtingslang (van de tank) is voorzien van een terugslagklep en moet juist bevestigd zijn en door de bodem vd autos lopen.

D Alle aansluitingen moeten bovenop de tank zitten. De ontluuchting van de tank moet onder de auto eindigen. Alle leidingen moeten door de auto en aan de tunnel langs lopen naar voren. En dmv een gat in het schutbord de motorruimte inlopen. Een staalomvlochten, aluminium en/of plastic leidingen zijn verboden. Originele leidingen toegestaan mits ze door de auto lopen en deugdelijk bevestigd zijn. Alle leidingen moeten goed vastzitten met degelijke slangenklemmen.

E Een kraan in de aanvoerleiding is verplicht en dient binnen handbereik te zitten (bij voorkeur naast de tunnel).

7. Koelsysteem

A i.v.m. milieuregels moet koelvloeistof verwijderd worden. Er mag alleen water gebruikt worden in het koelsysteem.

Alle soorten van koeling (radiateur/ watertanks) dienen onder de motorkap te blijven, ook moet de motorkap zijn originele vorm behouden. (wel mag er een uitsparing gemaakt worden voor de vuldop max 15x15cm) ook mag de motorkap niet naar voren steken

U tanks zijn verboden wel mag er een L tank gemaakt worden maar de voorkant van de tank mag NIET voor de voorkant van de motor uitsteken (inlaat/uitlaatspruitstuk horen hier niet bij).

B Watertanks dienen vastgezet te worden d.m.v. min 3xM12 bouten en mag niet als versterking dienen van de auto.

C Elke watertank moet voorzien zijn van een overloop, deze moet zich onder de motorkap bevinden en onder de auto te eindigen. Bij gesloten motorkap mag geen koelslang in het zicht zijn. Anders afkeur!

D Originele aansluitingen op het blok moeten gebruikt worden maar mogen wel vervangen worden door stalen (als origineel plastic is) maar niet groter dan origineel of als versterking dienen.



8. Elektrische Systemen

A Accu's dienen goed vastgezet worden (bijv dmv een stalen strip) in de accubak die aan de bok zit en afgedekt/ ingepakte zijn in plastic (materiaal wat accuzuur tegenhoudt) Vastzetten met een sjorband is verboden.

B De bekabeling dient van degelijk kwaliteit te zijn en moet goede isolatie hebben.

C De auto dient te zijn van minimaal 2 werkende Hoofdschakelaars. Aan beide zijden van de bok 1. Goed vanaf de buitenzijde bereikbaar voor officials. (of 1 schakelaar voorzien van trekkoord naar de andere zijde). Zodat officials in geval van nood van beide zijden de auto en brandstofpomp uit kunnen zetten.

9. Banden, Veren, Remmen, Differentieel en Uitlaat

A Banden en wielen dienen degelijk en passend te zijn, het origineel aantal moeren/bouten van de auto dient aanwezig en gemonteerd te zijn, wielloodjes MOETEN verwijderd zijn. Het is niet toegestaan om rallybanden op de aangedreven as te gebruiken. Opsnijden is wel toegestaan. Gordels of touw om de banden zijn verboden. Binnenbanden en flappen wel toegestaan.

B Veren dienen goed vast te zitten en mogen op geen enkele manier los te kunnen komen van de auto. De wielophanging moet origineel zijn (geen verlagingsset of assen wisselen)

C Remmen moeten werken (er wordt een remmentest gedaan waarbij de voorste 2 wielen moeten blokkeren) is dit niet het geval volgt uitsluiting deelname, hier worden ook geen discussies over gevoerd tenzij de keurmeester anders beslist

E De auto moet voorzien zijn van een demper en qua geluidsproductie binnen de norm van 95 db scoren.

10. Veiligheidsvoorschriften

A Het is verplicht degelijke brandvertragende gordels te gebruiken (zonder rafels, scheuren, brandgaten of andere beschadigingen). Deze dient degelijk vastgezet worden aan de kooi en voetenbak. (5punts gordel is verplicht)

B Een fatsoenlijke hoofdsteun is verplicht en de stoel mag niet alleen aan de hoofdsteun vastgezet worden aan de bok. Evt stoel ook aan de stijl.

C Een kuipstoel en afneembaar stuur zijn VERBODEN

D Een goedgekeurde helm is verplicht en deze mag geen beschadigingen bevatten, het schuim aan de binnenkant mag niet uitgedroogd of beschadigd zijn en moet voorzien zijn van het minimale keurmerk E2205 (bij voorkeur een glasfiberhelm gebruiken)

E Een crossbril is verplicht (tenzij je een integraal helm gebruikt) zonnebrillen of andere brillen zijn verboden.

F Een degelijke nekbescherming is verplicht (nekband, hanssysteem, of hybrid)



G Het is verplicht een brandvertragende/brandwerende overall, handschoenen en onderkleding te dragen. (Nomex/ Proban/ EN 531 of FIA codering). Deugdelijk schoeisel is verplicht. Geen gympies!

H Het is niet toegestaan reclameborden, vlaggen of andere onnodige attributen in op of aan de auto te bevestigen, geen obscene teksten/afbeeldingen, tevens zijn Raambanden verboden.

I. Het H-Frame is voorzien van gordelgeleiders van glad materiaal die dicht zijn zodat de schouder gordel hier op geen enkele manier uit kan schieten tijdens de wedstrijd. Gordelbanden zo kort mogelijk bevestigen aan het H-Frame om uitrekken zoveel mogelijk tegen te gaan. Hoek van de heupgordel is tussen de 45 en 55 graden en dient over het bekken te lopen. En dient zover mogelijk onder op de staander van de bok bevestigd te worden. Hoek van de schouderbanden is 5 graden naar beneden tot 30 graden naar boven. En dienen achter de bestuurder zo bevestigd te zijn dat deze niet van de schouder kunnen afglijden.

Voorbeeld hieronder:

11. Startnummer op het dak

A Het is verplicht om een startnummer op het dak te monteren die goed en duidelijk leesbaar is, de plaat zelf moet wit zijn met zwarte letters of zwart zijn met witte letters, verder mogen er geen tekeningen ontstaan.

3mm dik te zijn en met minimaal 2x m8 bouten aan het dak bevestigd te zijn en moet binnen de dakrand blijven. Deze mag niet als versteviging dienen.

Alle auto's dienen gekeurd te worden en vergeet niet je helm, handschoenen en brandwerende overall ook aanwezig te hebben bij de keuring.

Coureurs dienen minimaal 18 jaar te zijn en dit op verzoek aan kunnen tonen!

Elke coureur dient in het bezit te zijn van een geldige NAB-licentie / NAB-daglicentie en dient te allen tijde getoond te kunnen worden.

Deelnemers zijn bewust van de aanwezige risico's van gemotoriseerde contactsport. De organisatie, vrijwilligers en organiserende partijen kunnen op geen enkele manier aansprakelijk worden gesteld voor eventuele materiële of immateriële schades en/of op het tijdens het evenement opgelopen letsel.

Het zou zo kunnen zijn dat er dusdanig veel aanmeldingen komen dat de organisatie i.o.m. Talpa Studios een selectie zal maken die met de verschillende onderdelen mee mogen/kunnen doen. De inschrijving zal daarom ook meer vragen bevatten dan jullie van ons gewend zijn!

Door je op te geven ga je akkoord met bovenstaand reglement en bijbehorende gedragingen. Ook heb je geen bezwaar dat er beeldmateriaal van jou gebruikt wordt om uit te zenden op televisie.

DEELNAME IS OP EIGEN RISICO!!!



Extra aanvullingen t.b.v. caravanrace:

De auto mag zijn voorzien van de originele trekhaak. Ook mag de auto zijn voorzien van een geboute knobbel mits deze op een veilige en stevige manier vastgebout is aan de auto.

De caravan mag evt middels stevige ketting of staalkabel aan de auto bevestigd worden.

I.p.v. de voorruit moet er stevig gaas gemonteerd worden om de rijder te beschermen tegen grote brokstukken. Dit gaas mag niet te grote mazen hebben. Evt fijnmazig gaas over het stevige gaas bevestigen.

Het bestuurdersraam dient te worden dichtgemaakt met gaas. Dit dient opklapbaar of snel te verwijderen te zijn in geval van nood!

Voor caravanrace mag er in overleg evt een grotere/apartere auto gebruikt worden!

Extra aanvulling Achteruitrijrace:

De rijder is verplicht een 5 puntsgordel te gebruiken. Echter is het onmogelijk om over je schouder de kijken terwijl je in de gordel zit. Daarom mag je de linker gordel die over je linker loop schouder los houden. Dan kun je over je rechterschouder kijken.

Omdat het praktisch onmogelijk is om goed over je schouder te kijken en met 2 handen aan het stuur te rijden moeten de rijders een handvat maken aan de kooi of eventueel een gordels bevestigen die naar de voorste raamstijl loopt, zodat de rijders deze met de rechterhand vast kan pakken zodat we geen rondzwaaiende armen krijgen (die overal tegenaan kunnen komen) als er iets onverwachts gebeurt!

Ook voor het achteruitracen is een net/gaas voor de bestuurdersraam verplicht! Dit omdat je door de omgekeerde stuurhoek veel sneller over het dak gaat. We willen dan geen uitstekende ledematen tijdens het rollen.

Extra aanvulling Ramp Roll-over:

Ook voor ramp rollover is gaas/net voor het bestuurdersraam verplicht. Dit dient opklapbaar of snel te verwijderen te zijn in geval van nood! Een eventuele extra versteviging van de raamstijl aan bestuurderskant is toegestaan.

Extra aanvulling eventuele DD:

Als er een demolition derby gaat plaatsvinden zal dit alleen zijn voor autos die volgens de huidige limited, of fwd bangers reglementen gebouwd zijn. Autos met dashboard etc sws niet toegestaan.